

CAVI TELECOMANDI STANDARD

Standard engine control cables

C.042

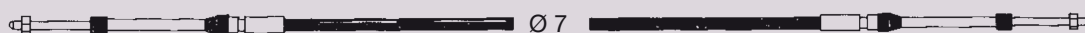

Cod. C.042.05

- Corsa 87 mm
- Cavo telecomando lunghezza base 5 ft. a 35 ft. per motori YAMAHA - CHRISLER - CARNITI

C.044



Cod. C.044.05

- Cavo telecomando lunghezza base 5 ft. a 35 ft. per motori JOHNSON - EVINRUDE - SELVA fino a 20 hp

C.045



Cod. C.045.05

- Corsa 95 mm
- Cavo telecomando lunghezza base 5 ft. a 35 ft. per motori MERCURY

C.047

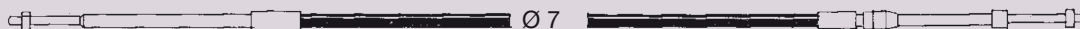

Cod. C.047.05

- Cavo telecomando lunghezza base 5 ft. a 35 ft. per motori VOLVO - PENTA - SELVA

C.414

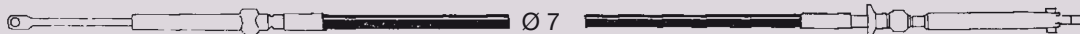

Cod. C.414.05

- Corsa 75 mm
- Cavo telecomando lunghezza base 5 ft. a 35 ft. per motori JOHNSON - EVINRUDE - OMC

C.416

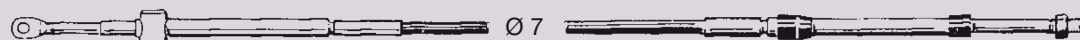

Cod. C.416.05

- Corsa 80 mm
- Utilizzabile su motori MARINER con potenza fino a 37 kW (50 cv)

3/16" x32

C.048

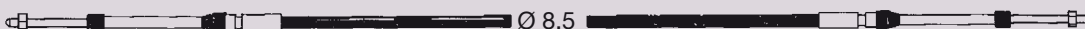

Cod. C.048.05

- Corsa 87 mm
- Cavo telecomando rinforzato per motori Yamaha - Suzuki - Honda - Tohatsu

CAVI TELECOMANDI STANDARD

Standard engine control cables



SCelta DEI CAVI CONTROLLO MOTORE

How to choose engine control cables

	MOTORI ENGINES	TRASMISSIONE FLESSIBILI REMOTE CONTROL CABLES	
FUORIBORDO / OUTBOARD	Mercury Scatole Gen.II	C.036-MACH36	
	Mercury Mariner oltre 50hp (37Kw)	C.MACH 45 - C.045	
	Mariner fino 50 hp (37Kw)	C.416	
	Force Selva Yamaha Suzuki Tohatsu Honda Nissan	C.MACH0 - C.042 - C.048	
	Johnson - Evinrude	fino al/pre 1979 C.044 C.MACH14 - dopo il/after 1979 C.414	
	ENTROFUORIBORDO / STERNDRIVE	Mercruiser Scatole Gen II	C.036-MACH36
		Mercruiser	C.MACH45 - C.045
OMC		fino al/pre 1979 C.044 C.MACH14 - dopo il/after 1979 C.414	
Volvo Penta		C.MACH0 - C.042 - C.048	
ENTROBORDO / INBOARD		C.MACH0 - C.042 - C.048	

CAVI TELECOMANDO “ALTA PERFORMANCE”

“High performance” engine control cables



C. 036



C.MACH0

C.MACH45

C.MACH414

C.MACH36

Nuova linea di cavi ad alta efficienza sviluppati per venire incontro alle richieste sempre più crescenti del mercato di cavi “high performance”.

HIGH PERFORMANCE

- Le alte prestazioni di questi cavi sono frutto della lunga esperienza nella produzione di trasmissioni flessibili: la formazione speciale del cavo interno permette di ottenere risultati di alta efficienza insieme ad un gioco ridotto, mentre il disegno esclusivo della guaina fornisce un alto livello di flessibilità. La struttura dei MACH™ Cables è brevettata.

CAVO C.036:

C.036 Corsa: 85 mm. Diametro guaina 7 mm.
Utilizzabile su motori Mercury® e Mercruiser® e scatole di comando Mercury® serie Generation II.

CAVO C.MACH36 ALTA PERFORMANCE™:

C.Mach 36 Corsa: 85 mm. Diametro guaina 8 mm.
Utilizzabile su motori Mercury® e Mercruiser® e scatole di comando Mercury® serie Generation II.

CAVO C.MACH0 ALTA PERFORMANCE™:

C.Mach 0 Corsa: 87 mm. Diametro guaina 8 mm. Tipo universale

CAVO C.MACH45 ALTA PERFORMANCE™:

C.Mach 45 Corsa: 95 mm. Diametro guaina 8 mm.
Utilizzabile su motori Mercury®

CAVO C.MACH414 ALTA PERFORMANCE™:

C.Mach 414 Corsa: 75 mm. Diametro guaina 8 mm.
Utilizzabile su motori OMC®

New line of high efficiency control cables developed in order to meet the increasing request for “high performance”.

HIGH PERFORMANCE

- The PATENTED “high performance” MACH36™ Cable is the result of decades of experience in producing high quality, long lasting, flexible cables. The innovative core design maximizes efficiency and minimizes lost motion, while the exclusive design of the conduit provides extremely high level of flexibility.

C.036 CABLE:

C.036 Stroke: 85 mm (3.4”) . Exsternal diameter 7 mm.
For Mercury® and Mercruiser® engines and Mercury® Generation II series controls.

C.MACH36 CABLE:

C.MACH 36 Stroke: 85 mm (3.4”). Exsternal diameter 8 mm.
For Mercury® and Mercruiser® engines and Mercury® Generation II series controls.

C.MACH0 CABLE:

C.MACH 0 Stroke: 87 mm. Exsternal diameter 8 mm. Universal type.

C.MACH45 CABLE:

C.MACH 45 Stroke: 95 mm Exsternal diameter 8 mm.
For Mercury® engines.

C.MACH414 CABLE:

C.MACH 414 Stroke: 75 mm. Exsternal diameter 8 mm.
For OMC® engines.

SELETTORE PER APPLICAZIONE CON DOPPIA STAZIONE

Selector unit for dual station application

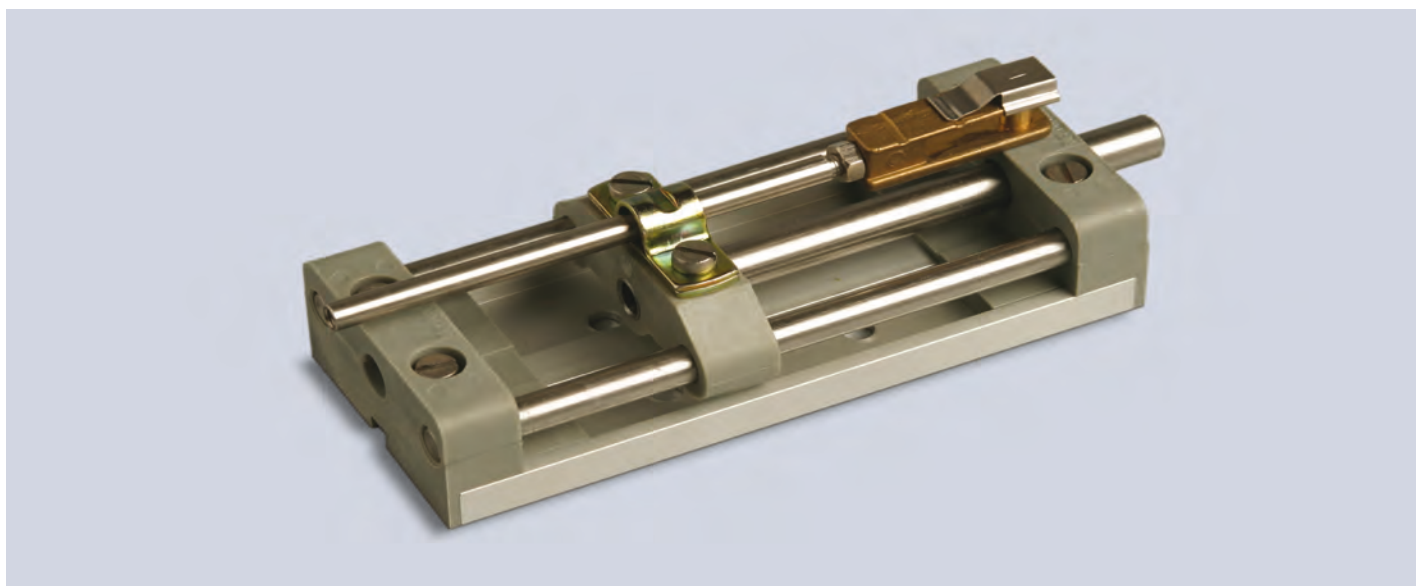

KIT 654

L'applicazione del selettore L23 si rende necessaria nel caso di doppia stazione di guida, con sistema di controllo a monoleva, ed è consigliabile nel caso di comando bileva per il miglior rendimento che si ottiene. Il settore L23 renderà la guida più dolce e permetterà di manovrare acceleratore ed invertitore indipendentemente, ora dal ponte superiore, ora dalla cabina.

Attenzione: quando si cambia posto di guida è necessario porre l'acceleratore al minimo e l'invertitore in folle. Come soluzione alternativa all'applicazione del selettore, nel caso che la lunghezza dei cavi non sia eccessiva e che non si usi un comando monoleva si può adottare il montaggio in serie. Costruito interamente in materiale inossidabile, e di facile installazione.

KIT 654

L23 selector unit is fitted in dual station installations with single lever control boxes and recommended for maximum efficiency with two lever control boxes. L23 selector unit assures a smoother operation and permits the independent action of throttle and gear shift controls from either flying bridge and main helm station.

Note: when changing station, throttle must be at minimum and gearshift in neuter position. As an alternative to selector unit installation, in case cable length is not excessive and single lever not used, it is possible to mount in series.

Made entirely of corrosion resistant materials and easily mounted.



KIT CAVI TELECOMANDI

Kit for control cable



Cod. KIT650

KIT adattamento lato motore VOLVO PENTA per cavi mod.OM. 47.

Cod. KIT650

KIT for fitting cable O.M. 47 engine VOLVO PENTA.



Cod. KIT651

KIT adattamento lato motore JOHNSON EVINRUDE per cavi mod. OM. 44.

Cod. KIT651

KIT for fitting cable OM. 44 engine JOHNSON EVINRUDE.

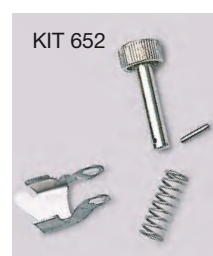

Cod. KIT652

KIT adattamento lato motore JOHNSON per cavi mod. OM. 414.

Cod. KIT653

Coppia ganci lato motore per cavi mod. OM. 44 - 47 - 414.

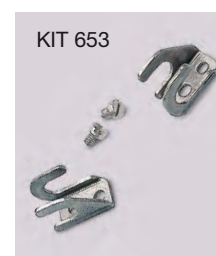

Cod. KIT652

KIT for fitting cable OM 414 engine JOHNSON.

Cod. KIT653

Double hooks for cable OM 44 - 47 - 414.

KIT CAVI TELECOMANDI

Kit for control cable

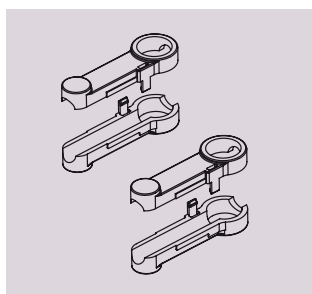

Cod. KIT655

Kit per l'adattamento dei cavi C.045, C.416, C.MACH45 alle scatole 336.10, 336.11, 336.12, 336.13

Kit to connect C.045, C.416, C.MACH45 to 336.10, 336.11, 336.12, 336.13 control boxes.



Cod. KIT660

Kit per l'adattamento dei cavi C.042, C.048, C.MACH0 alle scatole 336.10, 336.11, 336.12, 336.13

Kit to connect C.042, C.048, C.MACH0 to 336.10, 336.11, 336.12, 336.13 control boxes.

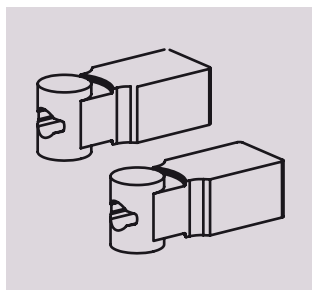

Cod. KIT656

Kit per l'adattamento dei cavi C.036 e C.MACH36 alle scatole 336.10, 336.11, 336.12, 336.13

Kit to connect C.036 e C.MACH36 to 336.10, 336.11, 336.12, 336.13 control boxes.

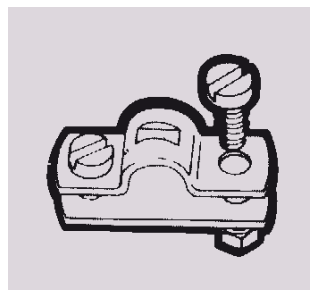

Cod. KIT661

Cavallotto ferma guaina da utilizzare sui cavi C.042, C.048 e C.MACH0

Cable clamp block fits C.042, C.048 e C.MACH0 cables

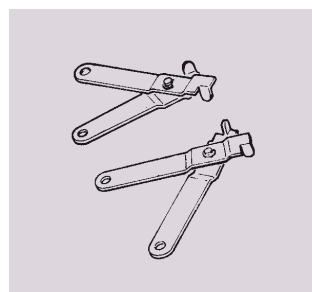

Cod. KIT657

Kit per l'adattamento dei cavi C.045, C.416 e C.MACH45 alle scatole monoleva, escluso 336.10, 336.11, 336.12, 336.13, 336.08 e 336.08B

Kit to connect C.045, C.416 e C.MACH45 to single lever control boxes, except 336.10, 336.11, 336.12, 336.13, 336.08 e 336.08B

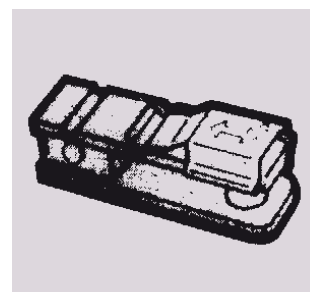

Cod. KIT662

Forcella 10-32 UNF da utilizzare sui cavi C.042, C.048 e C.MACH0

Clevis 10-32 UNF fits C.042, C.048 e C.MACH0 cables

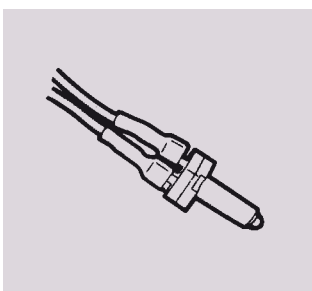

Cod. KIT658

Interruttore di sicurezza che permette l'avviamento del motore solamente con l'invertitore in posizione di folle.

Neutral safety switch to prevent in-gear starting.

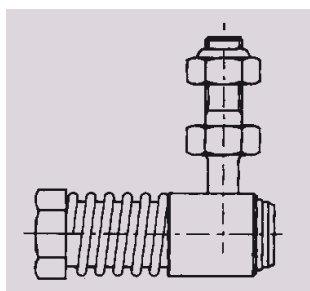

Cod. KIT663

Snodo sferico INOX da utilizzare sui cavi C.042, C.048 e C.MACH0

Ball joint 10-32 UNF stainless steel fits C.042, C.048 e C.MACH0 cables

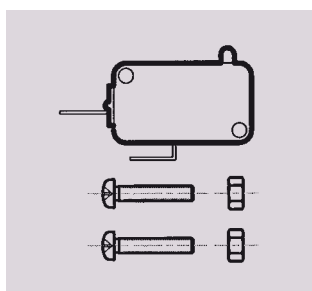

Cod. KIT659

Interruttore di sicurezza per scatole monoleva 336.08 e 336.08B

Neutral safety switch to prevent in-gear starting, suitable for 336.08 and 336.08B controls.

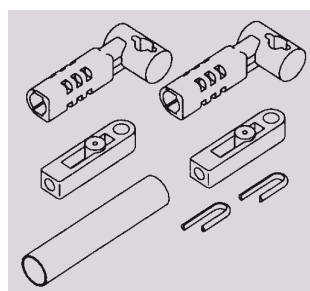

Cod. KIT664

Kit adattamento cavi filettati C.042, C.048 e C.MACH0 per montarli su motori Mercury

Adapts C.042, C.048 and C.MACH0 cables for use with Mercury engines

SCATOLE TELECOMANDI PER MONTAGGI A PARATIA



Side mount control boxes



Cod. AB.600

Scatola telecomando bi-leva in ABS nero modello universale completa di KIT.

Cod. AB.600

Double lever control box in black ABS mod. universal, KIT included.

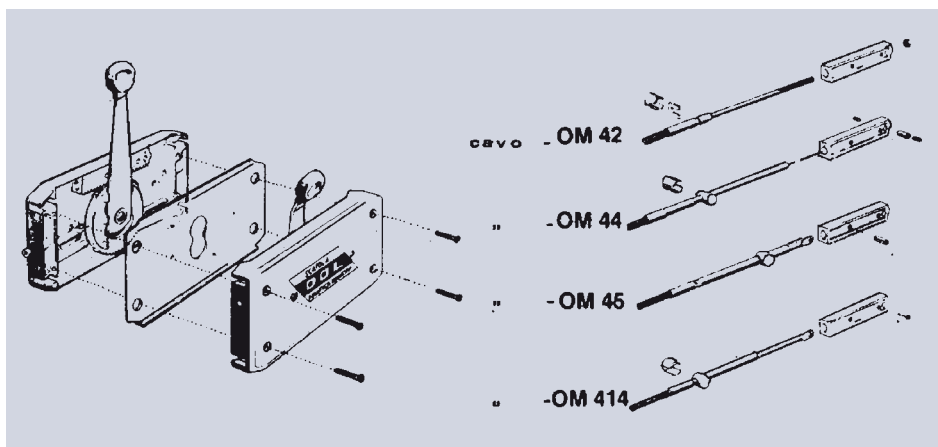

KIT PRESENTI NELLA SCATOLA DOL: Kit included in AB600:

Cod. K.620

KIT telec. per cavi mod. OM. 42 scatola bileva in ABS o alluminio.

Cod. K.620

KIT control for cable OM. 42 double lever control in ABS or aluminium.

Cod. K.621

KIT telec. per cavi mod. OM. 44 scatola bileva in ABS.

Cod. K.621

KIT control for cable OM. 44 double lever control in ABS.

Cod. K.622

KIT telec. per cavi mod. OM. 45 scatola bileva in ABS.

Cod. K.622

KIT control for cable OM. 45 double lever control in ABS.

Cod. K.623

KIT telec. per cavi mod. OM. 47 scatola bileva in ABS o alluminio.

Cod. K.623

KIT control for cable OM. 47 double lever control in ABS or aluminium.

Cod. K.624

KIT telec. per cavi mod. OM. 414 scatola bileva in ABS o alluminio.

Cod. K.624

KIT control for cable OM. 414 double lever control in ABS or aluminium.



Cod. AL 605

Scatola telecomando monoleva con blocco leva bianca.

Cod. AL 605

White finish with positive lock-in neutral.



Cod. AL 606

Scatola telecomando monoleva con blocco leva nera.

Cod. AL 606

Black finish with positive lock-in neutral.

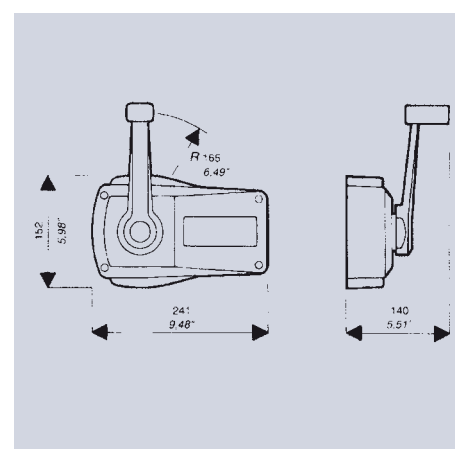

Scatole di comando monoleva ad azione doppia per il controllo del gas e dell'invertitore. Adatte a qualsiasi tipo d'imbarcazione con motore fuoribordo, entro bordo e gruppi poppieri.

Single lever / dual action control to operate both throttle and shift. Suitable for any type of boats with outboard, inboard or I/O power plants.

- Tirando in fuori la leva si disinnesta l'invertitore durante l'operazione di riscaldamento del motore.
- Mediante l'interruttore di sicurezza X12 (optional), l'avviamento del motore si ottiene solamente con l'invertitore in posizione di folle.
- Dotate di un dispositivo di blocco della leva nella posizione di folle che impedisce manovre accidentali.
- Utilizzano tutti i cavi per il comando motore ad eccezione di C.044, C.036 e MACH36. Con cavi C.045, C.416 occorre il kit di adattamento Kit 657. Per collegare il cavo C.414 al motore, occorre il Kit 652.
- Conformi alla normativa EN 11547 in presenza dell'interruttore di sicurezza Kit 658.

- Pull-out handle disengages shift for warm-up
- Neutral safety switch X12 prevents in-gear starting
- Provided with a positive lock-in neutral to prevent accidental gear engagement
- For use with:
- all control cables except C.044
- Mercury \ current OMC \ Yamaha \ Suzuki \ Honda \ Volvo style cables
- C.045, C.416 and Mercury cables require Kit 657 connection kit.
- To connect C.414 cable and current OMC cable to engine, use Kit 652 connection kit.
- Exceeds EN 11547 standards when Kit 658 safety switch is installed.

SCATOLE TELECOMANDI PER MONTAGGI A PARATIA

Side mount control boxes



Cod. 336.09

Scatola monoleva montaggio a paratia con blocco.

Cod. 336.09A

Scatola monoleva montaggio a paratia con blocco e di interruttore per trim.

Scatole di comando monoleva ad azione doppia per il controllo del gas e dell'invertitore. Adatte a qualsiasi tipo d'imbarcazione con motore fuoribordo, entrobor- do e gruppi poppieri.

Cod. 336.09

Provided with a positive lock-in neutral

Cod. 336.09A

Provided with a positive lock-in neutral and trim switch

Single lever / dual action control to operate both throttle and shift. Suitable for any type of boats with outboard, inboard or I/O power plants.

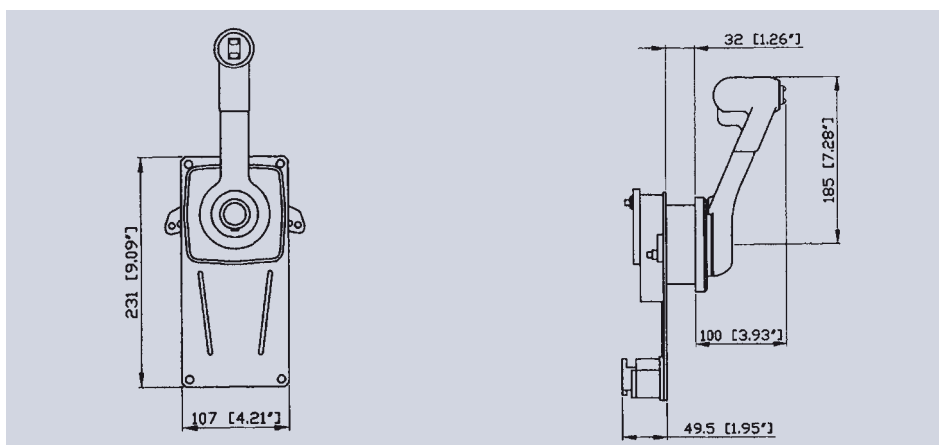

- Rendono più facile e sicura la guida evitando automaticamente l'innesto dell'invertitore se il gas non è al minimo.
- Possono essere montate sulla paratia destra o sinistra, orizzontalmente o verticalmente.
- Provviste di frizione per registrare l'acceleratore, regolabile dall'esterno
- Tirando in fuori la leva si disinnesta l'invertitore durante l'operazione di riscaldamento del motore.
- Mediante l'interruttore di sicurezza Kit 658 (optional), l'avviamento del motore si ottiene solamente con l'invertitore in posizione di folle
- Conformi alla normativa EN ISO 11547 in presenza dell'interruttore di sicurezza Kit 658
- Dotati di un dispositivo di blocco della leva nella posizione di folle che impedisce manovre accidentali.
- Utilizzano tutti i cavi per il comando motore ad eccezione di C.044, C.036 e MACH36. Con i Cavi C.045, C.416 occorre il kit di adattamento Kit 657.

- Enables easy and safe shifting by preventing accidental gear engagement unless engine is idling
- Can be installed horizontally or vertically, on the starboard or port side of the boat
- Provided with a brake tension release system adjustable from outside
- Pull-out handle disengages shift for warm-up
- Neutral safety switch Kit 658 (optional) prevents in-gear starting
- Exceeds EN ISO 11547 standards when Kit 658 safety switch is installed
- All models are provided with positive lock-in neutral to prevent accidental gear engagement
- For use with all engine control cables except C.044, C.036 and MACH36.
- C.045, C.416 cables require Kit 657 connection kit



Cod. 336.15

Scatola monoleva montaggio a paratia con blocco.

Scatole di comando monoleva ad azione doppia per il controllo del gas e dell'invertitore. Adatte a qualsiasi tipo d'imbarcazione con motore fuoribordo, entrobor- do e gruppi poppieri.

Cod. 336.15

Provided with a positive lock-in neutral

Single lever / dual action control to operate both throttle and shift. Suitable for any type of boats with outboard, inboard or I/O power plants.

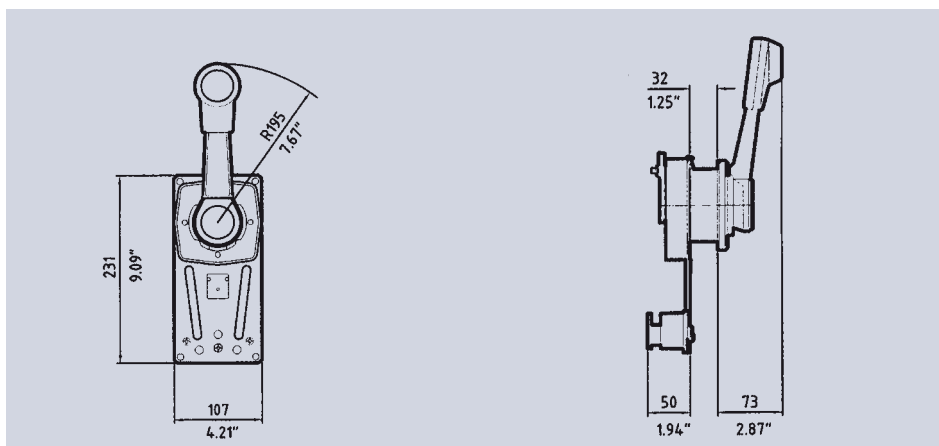

- Rendono più facile e sicura la guida evitando automaticamente l'innesto dell'invertitore se il gas non è al minimo.
- Possono essere montate sulla paratia destra o sinistra, orizzontalmente o verticalmente.
- Provviste di frizione per registrare l'acceleratore, regolabile dall'esterno
- Tirando in fuori la leva si disinnesta l'invertitore durante l'operazione di riscaldamento del motore.
- Mediante l'interruttore di sicurezza Kit 658 (optional), l'avviamento del motore si ottiene solamente con l'invertitore in posizione di folle
- Conformi alla normativa EN ISO 11547 in presenza dell'interruttore di sicurezza Kit 658
- Dotati di un dispositivo di blocco della leva nella posizione di folle che impedisce manovre accidentali.
- Utilizzano tutti i cavi per il comando motore ad eccezione di C.044, C.036 e MACH36. Con i Cavi C.045, C.416 occorre il kit di adattamento Kit 657.

- Enables easy and safe shifting by preventing accidental gear engagement unless engine is idling
- Can be installed horizontally or vertically, on the starboard or port side of the boat
- Provided with a brake tension release system adjustable from outside
- Pull-out handle disengages shift for warm-up
- Neutral safety switch Kit 658 (optional) prevents in-gear starting
- Exceeds EN ISO 11547 standards when Kit 658 safety switch is installed
- All models are provided with positive lock-in neutral to prevent accidental gear engagement
- For use with all engine control cables except C.044, C.036 and MACH36.
- C.045, C.416 cables require Kit 657 connection kit

SCATOLE TELECOMANDI PER MONTAGGIO A CRUSCOTTO



Top mount control boxes



Cod. 336.10

Monoleva per un motore.
Interamente cromata.

Cod. 336.11

Monoleva per due motori.
Interamente cromata.

Scatole di comando mono-leva ad azione doppia per il controllo del gas e dell'invertitore. Adatte a qualsiasi tipo d'imbarcazione con motore fuoribordo, entro-bordo e gruppi poppieri.

Cod. 336.10

Single lever control for one engine, chrome plated.

Cod. 336.11

Twin lever control for two engines, chrome plated.

Single lever / dual action control to operate both with throttle and shift. Suitable for any type of boats with outboard, inboard or I/O power plants.



Cod. 336.14 Pomolo silver optional

Cod. 336.14 Silver knob optional

- Dimensioni esterne ridotte: monoleva a più basso profilo tra quelle disponibili sul mercato.
- Rendono più facile e sicura la guida evitando automaticamente l'innesto dell'invertitore se il gas non è al minimo.
- Realizzate in zama pressofusa verniciate o cromate.
- Premendo un pulsante si disinnesta l'invertitore durante l'operazione di riscaldamento del motore
- Mediante l'interruttore di sicurezza Kit 658 (optional), l'avviamento del motore si ottiene solamente con l'invertitore in posizione di folle.
- Conformi alla normativa EN ISO 11547 in presenza dell'interruttore di sicurezza Kit 658.
- Utilizzano tutti i cavi per il comando motore ad eccezione di C.044:
- con i cavi C.414 non occorre alcun kit di adattamento
- con i cavi C.042, C.047, C.048, il kit di adattamento è incluso
- con i cavi C045, C416, occorre il Kit 655
- con i cavi C.036 e MACH36 occorre il Kit 656

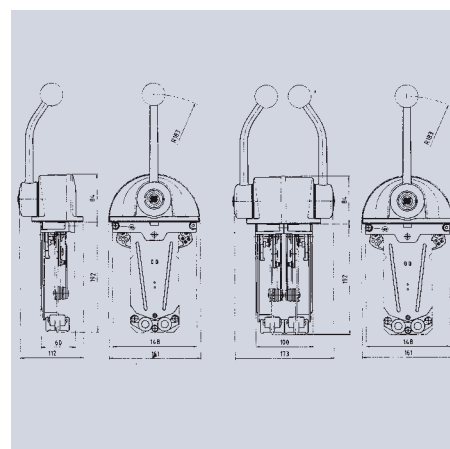

- Compact single lever controls offering a unique low profile style compared to other controls available on the market
- Enables easy and safe shifting by preventing accidental gear engagement unless engine is idling
- Made of marine aluminum, chrome plated or powder coat finish
- Push in button disengages shift for warm-up
- Neutral safety switch Kit 658 (optional) prevents in-gear starting
- Exceeds EN ISO 11547 standards when Kit 658 safety switch is installed
- For use with all control cables except C.044:
- C.414 cables require no kit
- for C.042, C.047, C.048 cables the connection kit is included
- C.045, C.416 cables require Kit 655
- C.036 and MACH36 cables require Kit 656



Cod. 336.12

Monoleva per un motore.
Corpo verniciato nero, leva cromata.

Cod. 336.13

Monoleva per due motori.
Corpo verniciato nero, leva cromata.

Cod. 336.12

Single lever control for one engine, chrome plated.

Cod. 336.13

Twin lever control for two engines, chrome plated.



Cod. 336.14 Pomolo silver optional

Cod. 336.14 Silver knob optional

- Dimensioni esterne ridotte: monoleva a più basso profilo tra quelle disponibili sul mercato.
- Rendono più facile e sicura la guida evitando automaticamente l'innesto dell'invertitore se il gas non è al minimo.
- Realizzate in zama pressofusa verniciate o cromate.
- Premendo un pulsante si disinnesta l'invertitore durante l'operazione di riscaldamento del motore
- Mediante l'interruttore di sicurezza Kit 658 (optional), l'avviamento del motore si ottiene solamente con l'invertitore in posizione di folle.
- Conformi alla normativa EN ISO 11547 in presenza dell'interruttore di sicurezza Kit 658.
- Utilizzano tutti i cavi per il comando motore ad eccezione di C.044:
- con i cavi C.414 non occorre alcun kit di adattamento
- con i cavi C.042, C.047, C.048, il kit di adattamento è incluso
- con i cavi C045, C416, occorre il kit 655
- con i cavi C.036 e MACH36 occorre il kit 656

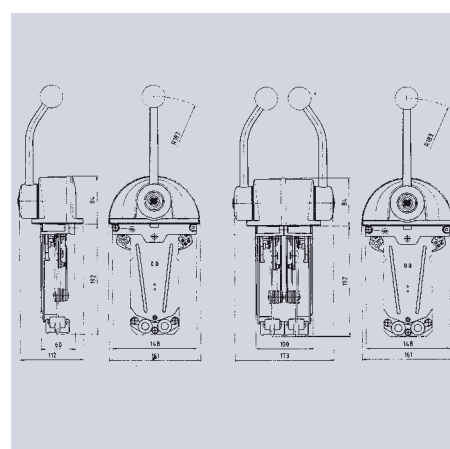

- Compact single lever controls offering a unique low profile style compared to other controls available on the market
- Enables easy and safe shifting by preventing accidental gear engagement unless engine is idling
- Made of marine aluminum, chrome plated or powder coat finish
- Push in button disengages shift for warm-up
- Neutral safety switch Kit 658 (optional) prevents in-gear starting
- Exceeds EN ISO 11547 standards when Kit 658 safety switch is installed
- For use with all control cables except C.044:
- C.414 cables require no kit
- for C.042, C.047, C.048 cables the connection kit is included
- C.045, C.416 cables require Kit 655
- C.036 and MACH36 cables require Kit 656

SCATOLE TELECOMANDI PER MONTAGGIO A CRUSCOTTO

Top mount control boxes



Cod. 336.08
Monoleva per un motore

Cod. 336.08
Single lever control for one engine

Cod. 336.08B
Monoleva per due motori

Cod. 336.08B
Twin lever control for two engines

Scatole di comando monoleva ad azione doppia per il controllo del gas e dell'invertitore. Adatte a qualsiasi tipo d'imbarcazione con motore fuoribordo, entro bordo e gruppi poppieri.

Single lever / dual action control to operate both throttle and shift. Suitable for any type of boats with outboard, inboard or I/O power plants.



Cod. 336.14 Pomolo silver optional

Cod. 336.14 Silver knob optional

- Rendono più facile e sicura la guida evitando automaticamente l'innesto dell'invertitore se il gas non è al minimo.
- Realizzate in zama pressofusa e cromate.
- Tirando in fuori la leva si disinnesta l'invertitore durante l'operazione di riscaldamento del motore
- Mediante l'interruttore di sicurezza Kit 659 (optional) l'avviamento del motore si ottiene solamente in posizione di folle
- Conformi alla normativa EN ISO 11547, in presenza dell'interruttore di sicurezza Kit 659.
- Utilizzano i cavi C.042, C.047, C.048.

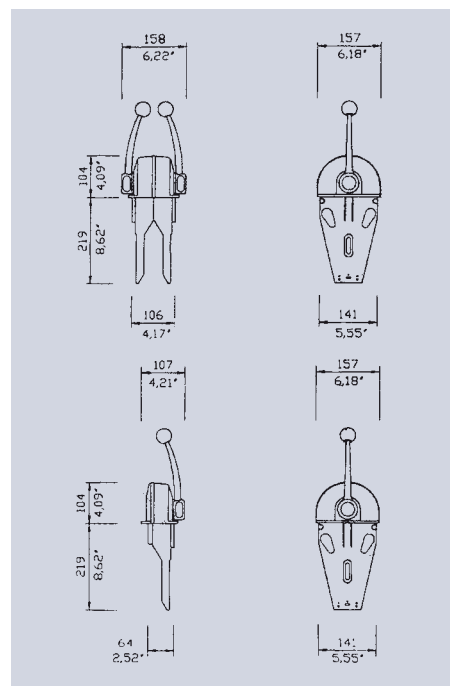

- Enables easy and safe shifting by preventing accidental gear engagement unless engine is idling
- Made of chrome plated marine aluminum
- Pull-out handle disengages shift for warm-up
- Neutral safety switch Kit 659 (optional) prevents in-gear starting
- Exceeds EN ISO 11547 standards when Kit 659 safety switch is installed
- For use with C.042, C.048 engine control cables.



Cod. 336.07
Monoleva a incasso per 1 motore.

Cod. 336.07
Single lever control designed for flush mount.

Cod. 336.07B
Monoleva a incasso per 2 motori

Cod. 336.07B
Twin single lever control for two engines.

Scatole di comando monoleva ad azione doppia per il controllo del gas e dell'invertitore. Adatte a qualsiasi tipo d'imbarcazione con motore fuoribordo, entro bordo e gruppi poppieri.

Single lever / dual action control to operate both throttle and shift. Suitable for any type of boats with outboard, inboard or I/O power plants.

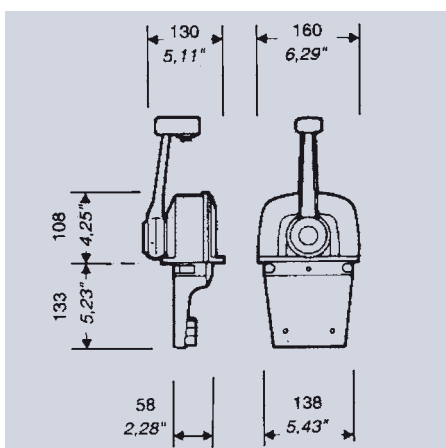

- Rendono più facile e sicura la guida evitando automaticamente l'innesto dell'invertitore se il gas non è al minimo
- Realizzate in zama pressofusa, verniciate o cromate
- Tirando in fuori la leva si disinnesta l'invertitore durante l'operazione di riscaldamento del motore
- Mediante l'interruttore di sicurezza Kit 658 (optional), l'avviamento del motore si ottiene solamente con l'invertitore in posizione di folle
- Conformi alla normativa EN ISO 11547 in presenza dell'interruttore di sicurezza Kit 658
- I modelli con trim presentano nell'impugnatura un interruttore che permette la regolazione dell'alzo piede nei motori fuoribordo e nei gruppi poppieri
- Utilizzano tutti i cavi per il comando motore ad eccezione di C.044, C.036 e MACH36. Con i cavi C.45, C.416 occorre il kit di adattamento Kit 657.

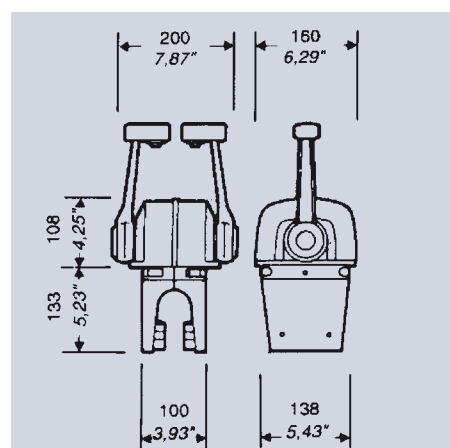

- Enables easy and safe shifting by preventing accidental gear engagement unless engine is idling
- Made of marine aluminum, chrome plated or powder coat finish
- Pull-out handle disengages shift for warm-up
- Neutral safety switch Kit 658 (optional) prevents in-gear starting
- Exceeds EN ISO 11547 standards when Kit 658 safety switch is installed
- Power trim switch conveniently located in the handle grip enables for easy tilting of the engine
- For use with all engine control cables except, C.044, C.036 and MACH36.
- C.045, C.416 cables require Kit 657 kit.

SCATOLE TELECOMANDI PER MONTAGGIO A CRUSCOTTO



Top mount control boxes



Cod. 336.07T
Monoleva a incasso
per 1 motore con trim.

Cod. 336.07BT
Monoleva a incasso
per 2 motori con trim

Scatole di comando
monoleva ad azione
doppia per il controllo
del gas e dell'invertitore.
Adatte a qualsiasi tipo
d'imbarcazione con motore
fuoribordo, entro bordo e
gruppi poppieri.

Cod. 336.07T
*Single lever control
designed for flush mount
with trim.*

Cod. 336.07BT
*Twin single lever control
for two engines with trim.*

*Single lever / dual action
control to operate both
throttle and shift.*

*Suitable for any type
of boats with outboard,
inboard or I/O power
plants.*

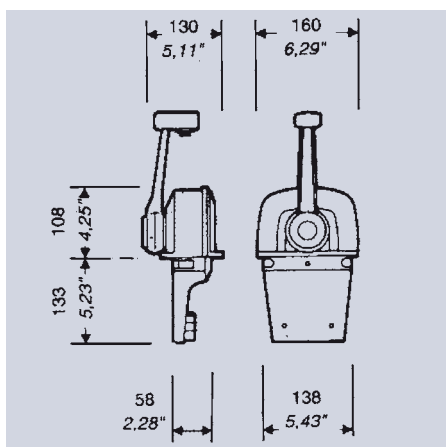

- Rendono più facile e sicura la guida evitando automaticamente l'innesto dell'invertitore se il gas non è al minimo
- Realizzate in zama pressofusa, verniciate o cromate
- Tirando in fuori la leva si disinnesta l'invertitore durante l'operazione di riscaldamento del motore
- Mediante l'interruttore di sicurezza Kit 658 (optional), l'avviamento del motore si ottiene solamente con l'invertitore in posizione di folle
- Conformi alla normativa EN ISO 11547 in presenza dell'interruttore di sicurezza Kit 658
- I modelli con trim presentano nell'impugnatura un interruttore che permette la regolazione dell'alzo piede nei motori fuoribordo e nei gruppi poppieri
- Utilizzano tutti i cavi per il comando motore ad eccezione di C.044, C.036 e MACH36. Con i cavi C.45, C.416 occorre il kit di adattamento Kit 657.

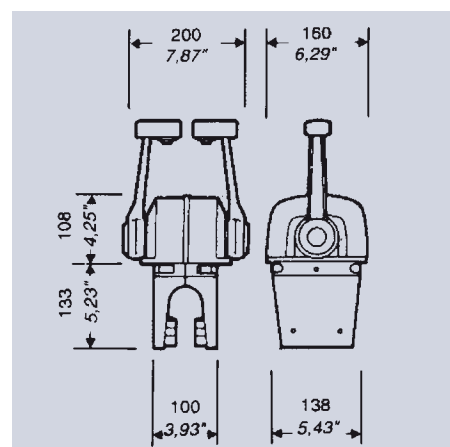

- Enables easy and safe shifting by preventing accidental gear engagement unless engine is idling
- Made of marine aluminum, chrome plated or powder coat finish
- Pull-out handle disengages shift for warm-up
- Neutral safety switch Kit 658 (optional) prevents in-gear starting
- Exceeds EN ISO 11547 standards when Kit 658 safety switch is installed
- Power trim switch conveniently located in the handle grip enables for easy tilting of the engine
- For use with all engine control cables except, C.044, C.036 and MACH36.
- C.045, C.416 cables require Kit 657 kit.

ATTUATORI ELETTRICI LINEARI PER PORTELLONI

Hatch lifters

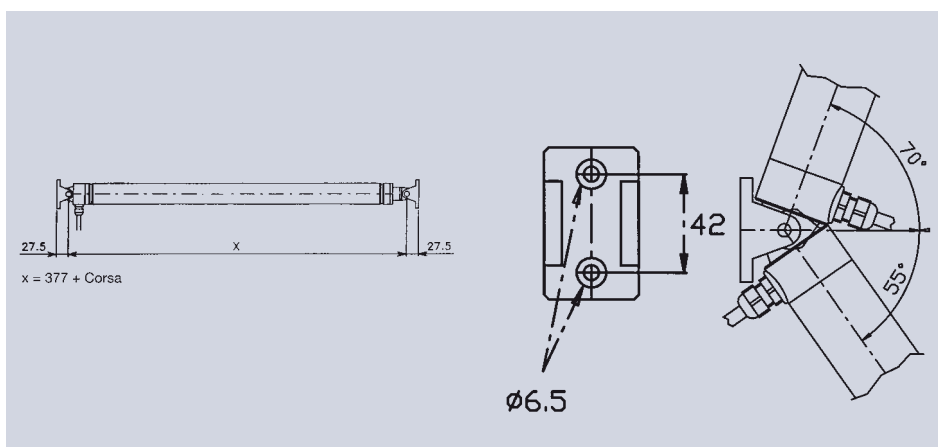

Gli attuatori lineari AV sono prodotti elettromeccanici, studiati per l'utilizzo nella nautica da diporto, che permettono l'apertura e la chiusura anche parziale dei pesanti portelloni del vano motore, gavoni, boccaporti etc. Usando un interruttore è possibile bloccare i portelloni in tutte le posizioni comprese fra la chiusura totale e la completa apertura: la posizione è poi mantenuta da meccanismi interni che ne impediscono la chiusura accidentale. Un dispositivo di emergenza permette inoltre l'eventuale apertura manuale del vano in caso di mancanza di corrente.

CARATTERISTICHE TECNICHE

- A seconda della spinta richiesta, l'attuatore AV può essere montato singolarmente o in coppia nelle installazioni doppie o in un numero superiore nelle installazioni multiple.
- Spinta max nelle installazioni singole: 1200N (120 kg)
- Spinta max nelle installazioni doppie: 2400N (240 kg)
- Si raccomanda di non superare la spinta massima indicata
- Fornito con 2 staffe di montaggio complete di perni e coppiglie
- Stelo in acciaio inox telescopico per consentire l'apertura manuale in caso di emergenza
- Disponibile a richiesta senza dispositivo di apertura manuale di emergenza
- Protezione ai sovraccarichi e arresto a fine corsa mediante limitazione di corrente
- Protezione di tipo IP 65
- Velocità 25 mm/sec senza carico, 17 mm/sec con carico
- Assorbimento a carico installazione singola: 10A a 12V, 5A a 24V
- Assorbimento a carico installazione doppia : 20A a 12V, 10A a 24V
- Conforme alle normative vigenti sull'antideflagranza ISO 8846 MARINE

The AV hatch lifters are electromechanical products, especially designed for marine use on pleasure boats. They allow full or partial opening and closing of heavy engine hatches, peak tanks, hatch beams etc.

By activating a switch, it is possible to lift the hatch to any desired position from closed to full open; an internal self-locking mechanism will maintain the position preventing any accidental hatch closing. In case of a power failure an emergency device allows for manual opening.

TECHNICAL FEATURES

- According to the load required, the AV hatch lifter can be mounted individually, or in twin cylinder installation for heavier loads. It is also possible to install more than two AV actuators in multiple applications.
- Maximum load for single installations: 1200N (120 kg - 265 lbs.)
- Maximum load for dual installations: 2400N (240 kg - 530 lbs.)
- Maximum load is recommended not to be exceeded.
- Supplied with all mounting hardware.
- Stainless steel telescopic ram for manual operation in case of emergency.
- Available on request without manual emergency opening device for high performance boats.
- Circuit breaker to stop accidental overloading of the system and electronic stop at closed or full open position.
- IP 65 protection rated
- Speed: 25mm/sec no load applied, 17 mm/sec loaded
- Current absorption in single installations: 10A at 12V, 5A at 24V
- Current absorption in dual installations: 20A at 12V, 10A at 24V
- Meets ISO 8846 MARINE anti-deflagration requirements.

CODICE	VOLTS	CORSA	LUNGH. (attuatore chiuso)	DM. ESTERNO
362.00	12V DC	300 mm.	677 mm.	48 mm.
362.01	24V DC	300 mm.	677 mm.	48 mm.
362.02	12V DC	450 mm.	827 mm.	48 mm.
362.03	24V DC	450 mm.	827 mm.	48 mm.
362.04	12V DC	600 mm.	977 mm.	48 mm.
362.05	24V DC	600 mm.	977 mm.	48 mm.



Cod. 362.06
Scatola Relè 12V

Cod. 362.06
Relay box 12V

Cod. 362.07
Scatola Relè 24V
Contengono i relè che consentono l'inversione di ciclo.

Cod. 362.07
Relay box 24V It contains the relays needed for cycle reversion.



Cod. 362.08
Commutatore unipolare a zero centrale.

Cod. 362.08
1X3 way single pole momentary switch.

Cod. 362.09
Staffa di fissaggio di ricambio.

Cod. 362.09
Spare fixing bracket.

ATTUATORI ELETTRICI LINEARI PER PORTELLONI



Hatch lifters

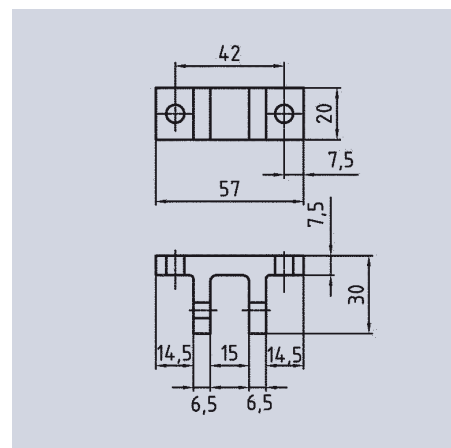
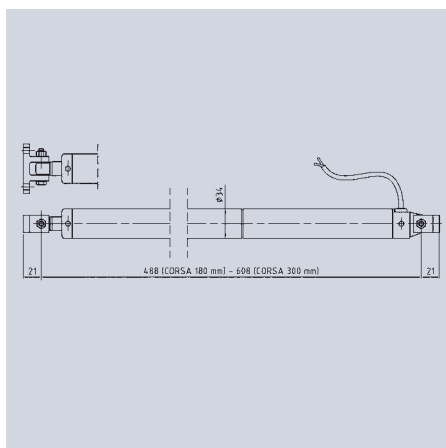

CARATTERISTICHE TECNICHE

- Spinta max: 650N (65 kg)
- Si raccomanda di non superare la spinta massima indicata
- Fornito con 2 staffe di montaggio complete di perni e dadi
- Stelo in alluminio
- Protezione ai sovraccarichi e arresto a fine corsa mediante limitazione di corrente
- Protezione di tipo IP 65
- Velocità:
 - Versione a 12 Volt: - 5 mm/sec a vuoto, 4 mm/sec con carico
 - Versione a 24 Volt: - 8 mm/sec a vuoto, 6 mm/sec con carico
- Assorbimento: 2A a 12V, 1A a 24V

TECHNICAL FEATURES

- Maximum load: 650N (65 kg)
- Maximum load is recommended not to be exceeded.
- Supplied with all mounting hardware.
- Aluminum ram.
- Circuit breaker to stop accidental overloading of the system and electronic stop at closed or full open position.
- IP 65 protection rated
- Speed:
 - 12V model: - 5 mm/sec no load applied, 4 mm/sec loaded
 - 24V model: - 8 mm/sec no load applied, 6 mm/sec loaded
- Current absorption: 2A at 12V, 1A at 24V

CODICE	VOLTS	CORSA	LUNGH. (attuatore chiuso)	DM. ESTERNO
362.10	12V DC	180 mm.	488 mm.	34 mm.
362.11	24V DC	180 mm.	488 mm.	34 mm.
362.12	12V DC	300 mm.	608 mm.	34 mm.
362.13	24V DC	300 mm.	608 mm.	34 mm.



Cod. 362.06
Scatola Relè 12V

Cod. 362.06
Relay box 12V

Cod. 362.07
Scatola Relè 24V
Contengono i relè che consentono l'inversione di ciclo.

Cod. 362.07
Relay box 24V It contains the relays needed for cycle reversion.



Cod. 362.08
Commutatore unipolare a zero centrale.

Cod. 362.08
1X3 way single pole momentary switch.

Cod. 362.09
Staffa di fissaggio di ricambio.

Cod. 362.09
Spare fixing bracket.